

-

:
:

:

:

(- -)

:

.....
.....
..... " " -
.....

2009/12/02 :

بِسْمِ اللَّهِ الرَّحْمَنِ الرَّحِيمِ

.....

.....

.....

.....



:

:

...

.

.

.

.

- 922)

(180- 125)

(. 322 - . 384)

(1023

/

/

()

(- -)

.

:

.

:

.

()

-

-

"

"

-

/

"

"

-

:

"

" :

:"

"

" :

.

.

.

"

"

" " " _ " " "

.

.

:

.

"

"

.

.

.

:

:

.

2009.03.30 :

مدخل نظري :

»

«.

-

" "

" وقد

كان هذا المصطلح منذ ظهوره محل اهتمام العديد من الاتجاهات الفلسفية و اللغوية، إذ
 (...) »

(5 - 4) Augustin

«⁽¹⁾.

... » :

«⁽²⁾

: -1

»

:

«1960⁽³⁾

(R.Jakobson)

«⁽⁴⁾

-

»

1 - Josette Rey- Debove : **Le métalangage, étude linguistique du discours sur le langage**, collection l'ordre des mots, Le Robert, Paris, 1978, P5.

-

2

:

-2

.131

3 - Josette Rey- Debove: **Le métalangage, étude linguistique du discours sur le langage**, P7.

4 - R.Jakobson: **Essai de linguistique générale**, Tome 1, Les éditions de minuit, Paris, 1963, P69.

:

()

(R.Barthes) " " (G.Genette)" "

(Introduction à l'architexte) () :

...1987 (Seuils) () 1982 (Palimpsestes) () 1979

" "

(Transtextualité) - » (Métatextualité)

(Paratexe) (Intertextualité) : ()

(Architexte) (Hypertexte)

(Commentaire)

(1) « [...] »

()

" "

" "

" " " "

:

» " "

1 - Gérard Genette: **Palimpsestes, La littérature au second degré**, Collection poétique, Seuil, Paris, 1982, P7-11.

:

« (1) »
()

« (Dénotation) () ()
(Connotation) ()
: (3) (2)

(2)
(1)

: -2

(Méta- Littérature) (Méta –récit)
« (Méta-langage) »
(*) « »

...(Méta-roman) (Méta-discours) (Méta-critique) (Méta-linguistique)

1 - Gérard Genette, **Figures I**, Editions du seuil, Paris, 1996, P187.

: -2
.135 1986

... -3
(Métacritique) (Méta-critique) (-) -*

" (Meta-langage)

" "

"

" "

"Méta"

.

:

Méta-recit

»

(1)«

Méta-littérature -

(Métalangage)

(Philippe Hamon)

»

(2)«

(Métaroman)

(3)(Métafiction)

"

"

comment "

"

"

"préparer le roman

(Métalittérature)

(4)

:

-

-1

.157 2006

1

-2

.162 2004 CRA

.97 2001

2

-3

4 - Roland Barthes, **La préparation du roman I et II cours et séminaires au collège de France (1978-1979-1980)**, présenté par : Nathalie Leger, Edition de Seuil, Paris, novembre 2003, P187.

()

.

» :

langage-

-)

() métalangage

.⁽¹⁾«(objet

)

» (" "

⁽²⁾«

:

»

)

⁽³⁾«

}» :

(

)

{

}

{..

...

⁽⁴⁾« (

)

(..

1

:

:

-1

.8 1985

. -2

1

:

-3

.78 2005

.79 . -4

:

()

langage-objet

)

-

»

"

"

(

-

(langage forcément artificiel)

-

()

-

(1)«

»

(2)«

-

:Méta



"Méta"

:

»

:(Métalangage)

-

)

(Métalangage)

"

"

"

"

:

()

(

1 - Roland Barthes, **Essais Critique**, Edition du seuil, Paris, 1964, P110.

2 - Josette Rey-Debove, **le métalangage**, P4.

:

" " " " » : (1) «
 (2) «
 : (Méta) " " » : " "
 : (3) «
 (4) « »
 :
 ()
 (5) " " " " » :

) :
) (
) (

.(

:

1 - Daniel Berg, Violaine Géraud, Jean-Jacques Robieux, **Vocabulaire de l'analyse littéraire**,
 Edition mise à jour DUNOD, Paris, 1994, P 133.

2004/2003 -2

<http://www.awu-dam.org> 2005

2003 « » -3

<http://www.unecma.Net>

- - 4

<http://www.awu-dam.org> .2001 432

. . -5

:

métareading

»

:

-

métacritique

(1)«

:

-

»

(2)«

:

"

"

!

"

"

"

"

"

"

"

"

"

"

"

. Métalangage

:

»

:

(3)«

» :

/

(4)«

2004/2003

- 1

<http://www.awu-dam.org>

.2005

.355 2000

-2

-

-

-3

.107 2000

. -4

:

/ :Métalinguistics»

Métalangue

(1)«

:

-3

William Faulkner"

" Marcel Proust "

"

()

»

-1

.87 1997

(1) «

"

"

()

(2) «

»

... » :

» : (3) «

-

-

(4) «

.153

-1

.157ص . -2

:

-3

.66 2004

.41 . -4

(1) «

« " " - -
(- -)

" " " " / " . " "

»

(2) «

» .
()

Pierre Van Den Heuvel

:

discours rapporté autotextuel

-1

: .19-18 2002 1

.155

: .234 2002

1

-2

.149

:

Le discours Commentatif

:

:

(1) «

(2)

/

:

-4

»

"

"

.164-163

-1

.164

. -2

(1) «

»

(2) «

..

»

(3) «

»

(4) «

-1

.44 1997

1

-2

.23 2007 2

2003

« »

-3

<http://www.unecma.net>

<http://www.midouza.org>

-4

:

-5

:

إيها علاقة

»

«⁽¹⁾.

()

Metalecture

»

Métalangage

...

«⁽²⁾.

» " "

-1

.115 2005

.75 2007

-2

:

"Narcisse" " - " -

(1)«

»

" "

:

[...]

":

(2)«

- - .

»

(3)«

(méta-lecture)

"

"

2003

«

"

-1

<http://www.unecma.net>

. . -2

.91

-3

:

: »

(1)«

»

(2)«

)

(

()

()

()

)

()

(

:

"Marc Gontard "

»

)

(

2004/2003

-1

www.awu-dam.org 2005

.28

-2

:

" "

(1) «

(2) «

»

1 -Marc Gontard, **le roman Français post moderne une écriture turbulente** .site: <http://halshs.ccd.cnrs.fr.2005>

" "

: -

.34 2009

-

1999 C. E. C

1

:

-2

.438

الأول:

- - -»
«

www.freearabi.com

- -

()

:

" "

•
•

•

«

»

88

1

" "

(1)«

»

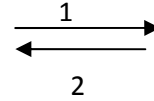

()

» " "

:

(2)«

»

" "

(3)«

()

2003

"

"

-1

<http://www.unecma.net>

. . -2

. . -3

« (Seuils) » « (le paratexte) »

(1) « (para) »

(trantextualité)

: (2) « »

Paratexte = péritexte + épitexte

+ =

(*)

» (le péritexte) « »

()

<http://www.arabiancreativity.com/j-hamdaoui2.htm> ، -1
 2 - Gérard Genette, **Seuils**, Collection poétique, Seuil, Paris, Février 1987, P11.

-*

:
 ()
 (l'építex-te) «⁽¹⁾ :
 »

:(....)

«⁽²⁾

» " "

«⁽³⁾

" " »

«⁽⁴⁾

1- Gérard Genette, **Seuils**, P20.

2-- Ibid , P316.

<http://www.arabiancreativity.com/j-hamdaoui2.htm> «

-3

29 1

-4

) : 145 1998

2006

(

!

«(1)

»

» :

»

»

«(2)

()

»

»

»

»

/

.15 2004 ANEP 18 -1

.18 -17 . -2

» () ()
 . " " (EPI)

(1) «

-

-

: -2

«(Péritexte)

.

)

(Péri)

»

(2) «

(

" "

:

» : " "

..

(3) «

<http://www.arabiancreativity.com/j-hamdaoui2.htm>

-1

-2

3 - Gérard Genette, **Palimpsestes, la littérature au second degré**, P10.

» " "

(1) «Péritexte

)

(..

: -1-2

» : " "

(2) «

»

1- Gérard Genette, **Seuils**, P10.

147-146 29 1

.33

-2

:

» (G. Jaques) . «⁽¹⁾

«⁽²⁾

" " - -

»

«⁽³⁾

()

» " " .

/

«⁽⁴⁾

(- -)

/

" "

-1

.40 2007

.40 . -2

3 -Gérard Genette, **Seuils**, P150.

1 : () -4

.71 2008

()

:

" " " " " "

()

" " " "

(...) » " "

«⁽¹⁾

/

»:

«⁽²⁾

..

) :
3 2004 (2002 82

- 1

.404 - 2

" " " " " "

()

" "

" "

" "

» :

«⁽¹⁾

()

Josep Besa) "

"

»

(Comprubi

«(1)

»

((⁽²⁾«

"

"

:

"

"

-

-

» :

.19

-1

.173 2002

1

-2

«(1)

«(2)

»

: »

«(3)

" " " " - -
 " " () "
 " "
 " " " "
 " "

»

.219

-1

" " " "

-2

2007

.135

.347

-3

()

«⁽¹⁾

.11

» :

)

)

((

«⁽²⁾((

»:

(())

«⁽³⁾

" "

.50	2001	1	-1
.231	2003 -	2	-2
		.87	-3

"

" " " "

"

»:

«(1)

» :

«(2)

" "

"

« »

"

" "

:

»-

-1 .233

-2 .284

«(1)

(2)

(3)

» " "

«(4)

" "

.()

: -2-2

" "

" / "

1 - Josep Beza Comrubi, Les fonction du titre, in nouveaux actes sémiotiques, N° 82, Pulim, Uninersite Limoges, 2002, P11-12.

.141 2005

2 -Ibid, P11-12

3 -Ibid.

()

.

-

-

()

»

" "

" " «(1)

» : " "

«(2)

1 " "

-1

.13 1996

1994

.

-2

.92



«

»

"Robert "»

» (1)«

(Icône)

(2)«

." "

" "

"

"

()

" "

)

... ()⁽¹⁾.

»

«(1)

»

«(2)

”

”



«

»

-1

http://www.Tadween-naql.maktoobblog.com/date/2008/01/-35- 2008

-2

” ” ” ”

(sofia).

” ” ” ” ()

()

»

«(1)



«

»

" " ()

" "

" "

" " " "

...

" "

" "

»

(1) «

" "

" "

(1)

" "

)

» (

(2)«

»

(3)«

/

»

(4)«

: -4-2

1 -Gérard Genette, *Seuils*, P56.

.89 () -2

. . -3

.90 . -4

»

«(1)

»

»

»

)

«(2)

.(

»

»

()

» -1

15

.171 2001

.48

-2

() «(1)

(2)

..

.

..

.

..

« »

.. ..

..

()

()

() .93 -1

.5 -2

»

«⁽¹⁾

" " " " " "

" " " " " "

" "

"

)

" " (:

« »

() () ()

:" " " (1)

..

..

..

..

(2)

»:()

..

..

.

.

.

.

.5 -1

.101 () -2

- -

«(1)

()

"/ "

" " " "

" "

" "

(2)

:

..

...

.256 -1

.5 -2

" "

" " ()

(" ")

" "

()

: " » ..

(1) «Les jumeaux de Nedjema* »

» :

(2) «

»

:

(3) «

(acte public)

" "

: »

()

:

«	»	"	"	les jumeaux de Nedjema "	"	-*
				.161		-1
				.126		-2

3 - Gérard Genette, *Seuils*, P126.

() .(

()

» : «

« (1)

»:

« (2)

»

« (3)

()

» (4)

() « (5)

.124 -1

.224 . -2

.172 () -3

.96 () -4

.96 . -5

»

(2)

(1)«

/

(

)

“ “ “ “ “

(...)

»

(3)«

(4)

.99 (

)

-1

.102 . -2

.99 . -3

4 -Gérard Genette, **Seuils**, P132-133.

.56

: -

" "

: - 5-2

»

" "

()

(1) « ()

:

" "

1-Gérard Genette, **Seuils**, P 134.

:

" "

" "

:

! »

!

«⁽¹⁾

" "

" "

" "

» " "

«⁽²⁾

.16-15 -1

.138 " " " -2

» :

(1) «

" "

»

" "

(2) «

» :

(3) «

" " "

(" " ")

" "

» : ()

(4) «

" "

26 -1

.139 " " " -2

.26 -3

.10 -4

()

" " " "

" "

(Citations)

" "

" "

"

» :

Valery labrau "

:

«⁽¹⁾

"

»

" " " "

" "

«⁽²⁾

()

()

» :

)) :

.⁽¹⁾« ((

.()

" "

" :

))

» :

.⁽²⁾«

((

le petit Robert

»

" :

" "

.⁽³⁾«

()

»

"

.351

-1

.11

-2

.56

-3

"

«⁽¹⁾.

»:

(())

«⁽²⁾.

) (Emile Zola)

" "

(:

" " " " " "

.. » :

.57-56

-1

.44

-2

«⁽¹⁾ :

«⁽²⁾.

ضمن ما يسمى بـ «

:E.Allographe

«⁽³⁾

()

" "

1942 » :

(())

«⁽⁴⁾((..)) :

«⁽⁵⁾ »

...

.7 -1

.12 . -2

.59 -3

.27 . -4

.57 . -5

.
" "

" "

:" " .

... «!(1)

» :

«(2)

.

:

" "

" "

() () » " "

.178 -1

.328 -2

«(1)

»

»:

«(2)

«(3) ...

»

»

«(4)

«(5)

»

»

:

.120 2000

-

-1

.123

-2

.108 (

)

-3

.115

-4

.118

-5

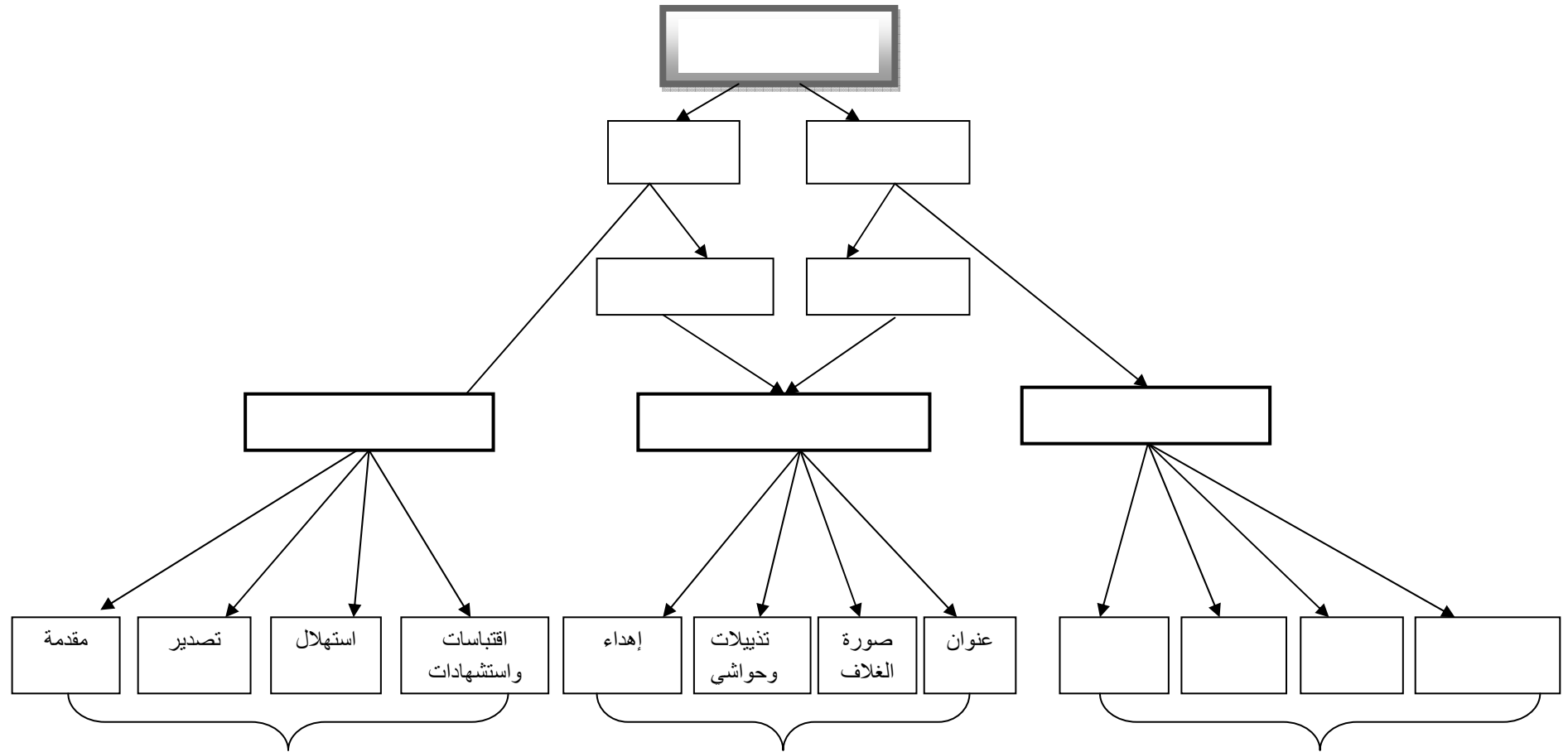

()

()

. " "

-
-

«

»

.6

:

" "

» (Focalisation)

(1) «

(2) «

» "Wolfgang Kayser

(/)

(/)

:

»

...

...

(3) ...!

"

"

.87 2003

:

-1

-2

.314 2004

.315

-3

»
" " (1)«
(2)« »
() » " "
(...)

(3)«

.216 1997

114

-1

.217 . -2

. . . -3

-1

:

" "

:()

➤

" "

»

(1)«

" " "

" : ()

" " " " " " / "

(le je) " "

..

.. » :

"

.

.

(2)«

..

"

" "

"

-1

.216

.9

-2

»

(1)«

» :

"

"

..

.

.

..

..

(2)«..

"

"

.

«(un je)

»

.

(les tueurs) " "

"je"

(3)«

»

"

"

<http://www.diwalarab.com> " "

-1

.24-23

-2

.124

-3

«(1)

»

«(2)

»

» : " "

«(3)

» : /

«(4)

»

.124

-1

" :

-2

.63 2003

99

.308

-3

.39 . -4

(1)«

» " "

()

(2)«

.
" " " "
" "

" "

» :

(3)«((

)):

» :

..

(4)«

. " "

-1

.194 1995

/ 2 :

-2

.64 1982

.17 -3

.247-246 . -4

()

" "

.

" "

.

" "

:()



()

" "

" "

" "

» " "

(1) «

" "

" " " "

" "

..

» :

.

..

..

«⁽¹⁾.

..

" "

- -

.

" "

» :

(())

«!⁽²⁾.

" "

()

» " "

.125 -1

.181 . -2

«(1)

" / "

» :

«(2)

/)

(

" (...) "

" :

"

.

.

1 ()

.289 2006 / -1

.195 -2

» :

«⁽¹⁾

»

()

()

«⁽²⁾ () ()

» : " "

«⁽³⁾

» :

«⁽⁴⁾

.32-31 -1

-2

.271 2001

.24 -3

.229 -4

" "

" "

"je " "nous " » " "

" " " "

(1)«

" "

" "

» " "

(2)«

" " " "

" "

» " "

" "

" "

(3)«

. ...

.71 -1

.216 " " -2

() -3

.21 1997 2 .

:

" "

(/)

()

.

.

/

:

()

" "

" "

.

:

-1-1

-

:(/)

➤

-

»

(1)«

()

.(/)

"

"

"

"

» :

:

(2)«

» :

.68

-1

.198

-2

«⁽¹⁾ .
 »
 la) " "
 (le figaro littéraire) " " .(modification
 : (le vous) " " :
 .(je) :

(le vous)
 «⁽²⁾ .

" "
 " "
 / »
 /
 «⁽³⁾ .

" "
 " "
 " "

.207 -1
 .197 -2
 -3

/

» :

(1) «

" " " "

" "

/ " "

» :

(2) «

(())

» :

(3) «

" "

" "

»

(())

.256 -1

.42-41 . -2

.83 -3

«(1)

»

»

»

»

()

()

«(2)

/ " / " " "

()

»

»

«(3)

..

» : (/)

»

»

/

» :

«!(4)

..

»

»

»

»

.361

-1

.289

-2

.127

-3

.160

-4

» : " "

«(1)

" : ..

" "

" "

"

"

:

"

"

"

"

"

" "

"

»

«(2)

» :

«(1)

() »

() «(2)

» " "

«(3)

" "

«(4)

(...)

" : " "

» " "

" "

:(/)



" "

" "

" " " "

» " " " "

.22 -1

.290 -2

.322 -3

.198 -4

«(1)

() »

«(2)

:

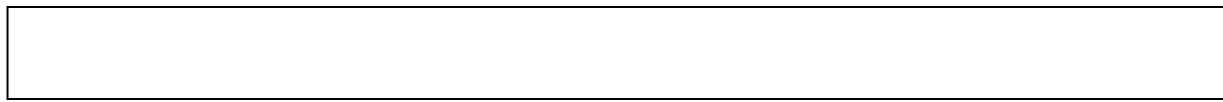
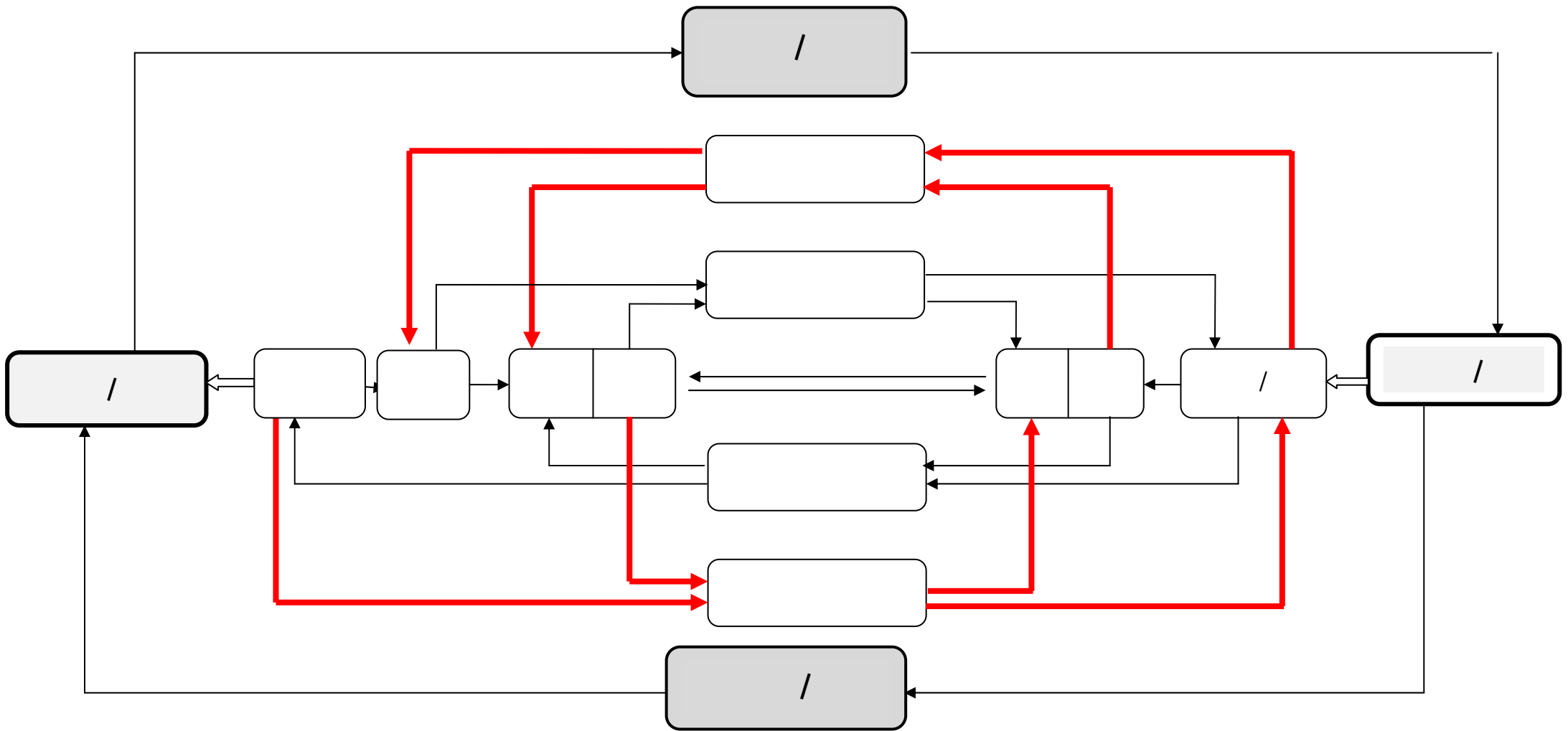

"

" " " " " " " "

() " " " " ()

. ()

" " " " " " " "

" " " " " "

" " " " () " / " " " " " "

" " " " " " () "

" " " " ← " " " "

" " () " "

" " ← " " ← " " ← " " " " ←

.

.

()

-2-1

:

:(/)



()

()

.()

»

" / "

«⁽¹⁾.

" "

" " " "

()

" "

)

» :

..

..

«⁽²⁾ ((..

" "

.. »:

: « " " (1) « /

.()

/ »

(2)»

» : " "

.(3) « ..

»:

.(4) «

:(/) ➤

" / " " " " " " " "

.139 " " " "

-1

.139 . -2

.12 -3

.17 -4

" "

" "

»

(1)»

" "

» :

(2)«

" " " / "

" / / " :

:

(3)«!

»

.218

" "

-1

.386

-2

.329

-3

" "

" "

" "

:

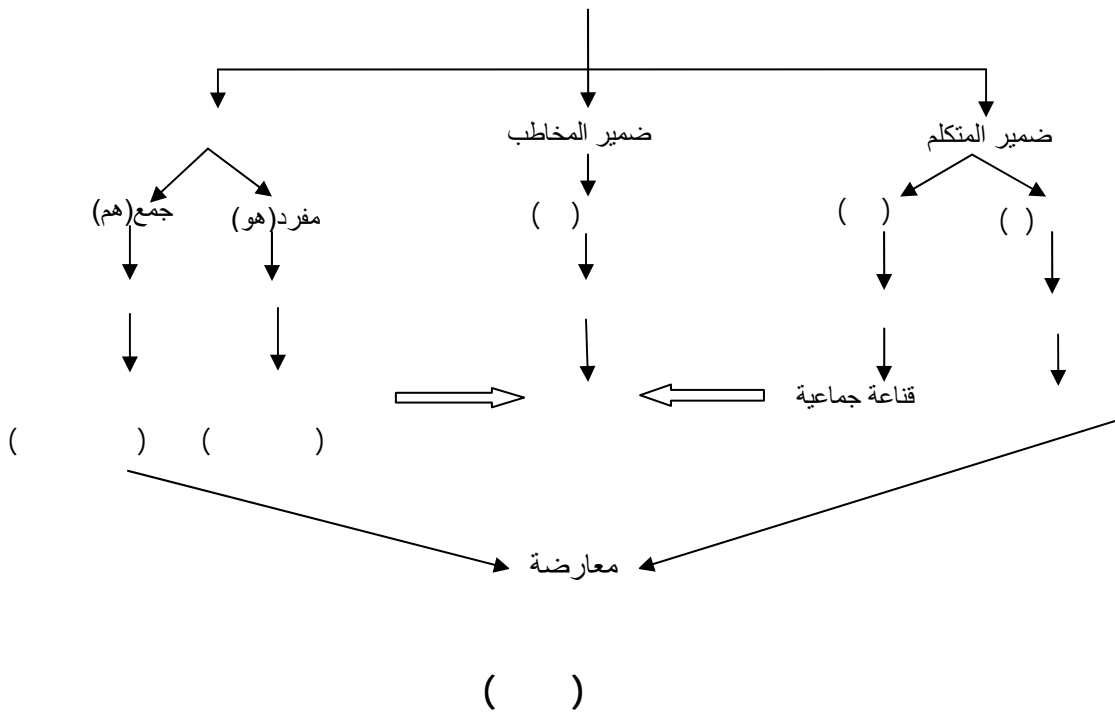

" "

" "

()

()

..

() ()

" " " " " "

:"

" "

.()

" "

" "

»

" "

»⁽¹⁾

" "

" "

()

»

" "

«⁽¹⁾

»

()

«⁽²⁾

:

» :

..

..

..

..

- 1

.36 2003 3

(Déconstruction)

-2

.25 1985

1

»

.. ..

«..⁽¹⁾

» :

..

«⁽²⁾

dénotation

" "

(Conotation)

(3)

:" "

.219-218 -1

.219 -2

.136 -3

métalangage

» " "

(1)«

connoté

» ()

) .()

() (

(2)«

..

"

» :

"

(3)«

» :

" "

.138

-1

.136-135

-2

-3

!

(1) «

» " "

(2) « " "

" "

:/

.173-172 -1

-2

<http://www.arabworldbooks.com/Readers/articles/langages.htm2005>

»

«⁽¹⁾

"

"

- -

»

"

"

«⁽²⁾

()

»

«⁽³⁾

» :

2007

1

.32

-1

-2

.266

.155

" "

"

-3

." "

(1) «

» " " " "

- -

- -

" " " (2) «

:

» " "

(3) «

" " " "

» : " "

.20 -1

99 -2

.19 2003

.153 " " " -3

(1) «

» :

"

.

. ((

..

)) :

(2) «

» :

.

(3) «

"

"

»

(4) «

10 20

-1

<http://www.jozoor.net/main/mosules.php?name=.News&file=article&sid=30> 2005

.20

-2

.183-182

. -3

.166

-4

..... :
.....
..... ()
..... »

« (1)

.....
..... : »

« (2)

()

()	» :	
" " (2) «	»	(1) «
" "		
		»
		(3) «
»		
(4) «		
/		
		»:
	...	
		(5) «
	.127	-1
	.153	-2
.140	" "	-3
	.152-151	-4
	.230-329	-5

" "

» :

«(1)

" "

» : " "

«(2)

-1 .9

C.E.C 1 :

.18 2002

:

—

:

:

—

:

....

()

—

.

.

—

»

(1) « ...

—

.

.

()

-1

●

●

»

(s/z) «

.259

:





●
●

»

«

22 " "

:



" "

. :

- ()

() -

.

:

" / " (=) (=)

.

" "

.

/ »

/ :

(1)«

/

" " " "

.

.()

(/)

.(1)«

» : " "

()

))» :

.... ((

(2) « ...

" / "

»

«Erinnerung »

:" "

" " .

(3)«

: » :

.8 -1

.229 . -2

1 : : -3

.127 1988

... ...

(1) «

" " / " " " "

» : (2) « » :

(3) « ..

" "

" " .

»

" " (4) «

»

.200	-1
.174	-2
.	-3
.159	-4



(1)《

)

" "

(

》 :

(2)《

" "

()

》 :

(3)《

(4)《

》

.()

》 :"

" "

.16 2003

104



-1

.132

-2

.161

-3

.93 1999

1

-4

(1)«

" "

.(()

()

" "

" "

" "

" "

" "

" "

" / "

" "

" "

" "

" "

" / "

"

"

" "

" "

:

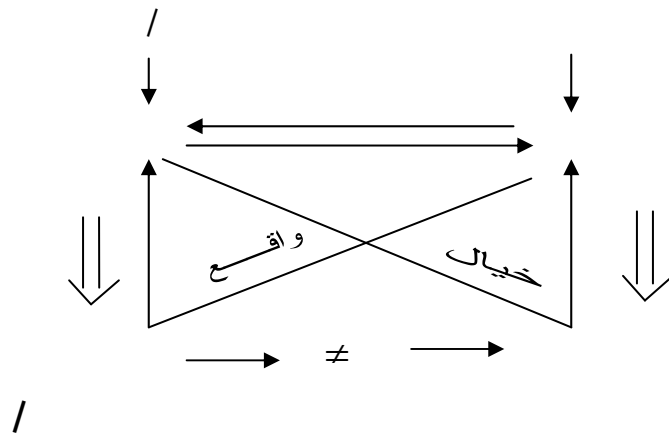

: -1

" "

"

" "

» :

.(()) :

:

.

.

..

«⁽¹⁾.

..

...

()

" "

()

.

.7

-1



.. » " " ()
(1) «

« »

" " (2) « » :

» :

(3) «

/

:

...

" "

» :

-1

<http://www.abdullah-ibrahim.com>

-2

.38 2003 3

.189

- 3



.. " " (1) «..

» :

" " (2) «..

()

"

» :

(()) (())

(3) «

-

-

» :

(4) «

.61-60 -1

.105 -2

.96 -3

-4

“ ”

» :

(1) «

» :

/

“

”

(2) «

(3) «

:

»

»

“

”

“ ”

(4) «

.221

-1

.92

-2

-3

.63 2005

.132

“ ”

”

-4

:

“ ” / “ ”

: . /

(()) . : »

)

((

..

)

⁽¹⁾«((

) : (())

: / ((

» : (()) :

⁽²⁾«

:

» : ()

⁽³⁾«

.113-112 -1

.187 -2

.7 -3

: ()

»

(1)«

() " "

/

" "

..

» :

(2)«

..

()

"

...» :

"

(3)«

» :

"

"

7

- 1

.116

-2

25

-3



" ...

"

.

(1)«

"

"

"

"

.

...

.

.

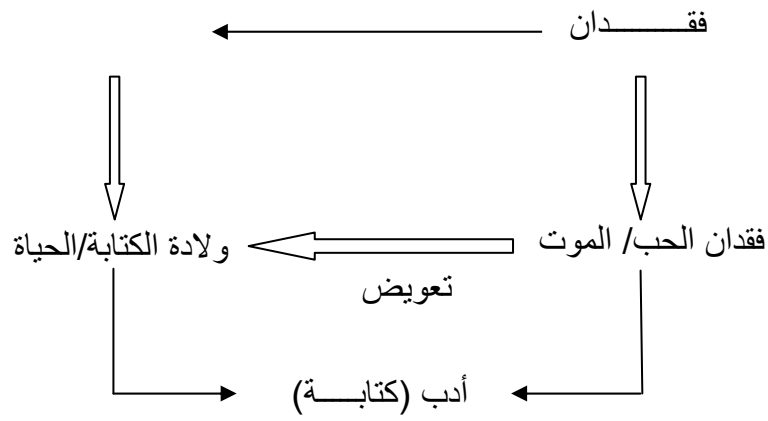

" "

" "

" "

" "

" "

(: 403)

»

(..)"

" :

:

400

()

«(1)

(*) /

" / / /

» "

2005

-1

<http://www.arabworldbooks.com/Readers2005/articles/language.htm>

-*

(1)«

()

()

» : /

(2)«

:

-1-1

" :

/

"

...

:

.()

()

»

(3)«

.160

-1

.36

-2

.171

. -3

»

(1)«

» :

..

(2)«..

()

()

" "

...

»: " "

(3)«

...

/

: ... »

...

:

"

(4)«

" " "

»

-1

<http://www.sudanesonline.com>

.387 -2

.21 -3

.45 1966 -4



.()

()

(1)«

(...) »

(2)«

»

(3)«

" "

» :

...

(4)«...

..

()

:

»

(5)«

(())

:

- -

.13	2003	.	-1
2008	1	.	-2
			.365
		.364	-3
		.18	-4
		.89	-5

:

»

(/)

(1)«

" " ()

()

" "

: » :

" "

(2)«

" " " /

(3)

" " "

(4)«

» ()

: .

»

.. .

-1

.2 2004

.386 -2

-3

<http://www.abdullah-ibrahim.com>

. . -4



..

.

(1) «

»

(2) «

- -

»

.

.

.

(3) «

» : " "

(4) «

.

» : /

(...)

.48 -1

.364 -2

.7 -3

1 () -4

.28 1993

:

(1) «

" "

» :()

(2) «

" "

:" "

.. »

:

(3) «..

..

" "

» :

-

" "

.325	-1
.89	-2
.126	-3

(1) «

»

(2) «

:

" "

:

» :

..

..

(3) «!

..

»

(4) «

	.21	-1
	.88	-2
	18	-3
.208		-4



» : / .

: (1)«

.. »

(2)«

»

()

" / "

(3)«

.325 -1

.119 . -2

.167 -3

:

» :

(1)«

» :

()

/

(2)«

»

(3)«

"

"

» :

)

((

) :

((

(4)«

.371

-1

.195

-2

.33

-3

.20

-4



“ ”

- -

» :

(1) «

“ ” “ ” “ ”

»

.

..

(2) «

» :

» :

(3) «

(4) «

“ ”

.

1998

.22 -1

-2

<http://www.akhawia.net/archive/index.php/t-59129.html> 2006

.97 -3

.21 -4

»

(1)«

:

2-1

" "

» : " "

(2)«...

" "

»

» " "

(3)«

.84

-1

.8

-2

.32

-3

:

“ ”

(1)《

:

.. » :

- -

.. .

..

(2)《

.

“ ”

“ ”

“ ”

:

.

()

: .

»

:

1

-1

.154 2004

.263 -2

(1) « .. .

.. »

: (2) « .

» :

..

(3) « .

» :

(4) « .

..

»

(5) « ...

»

.19	-1
.178	-2
.11	-3
.59	-4
	-5

:

(1) «

» :

" "

" / "

(2) «

(*)

» :

(3) «

» .

(4) «

.162

-1

.39

-2

_*

.61

-3

.163

-4



» :

» : (1) «

(2) «

() ()

»

" "

...

" "

(3) «

.83 -1

.308 -2

2007 8 -3

http://www.doroob.com/?comments_popup=15354-7k

:



“ ”

.

» :

(1) «!

..

()

»:

.

(2) «

“ ”

“ ”

» () :

.310 -1

.225- 224 . -2

:

(1) «

»

" / "

(2) «

» : .

(3) «

» :

(4) «

»

()

(5) «

- -

.166

-1

.175

-2

.28

-3

.371

-4

.163

-5



()

»

(1) «

»

(2) «

" "

.

" "

(/) (/)

" "

" " " " " "

.161

-1

.165 - 164

. -2

:

" " " / "

» :

:

(1)«

()

" / "

" / "

» :

(2)«!

()

.83 -1

.200 . -2

:

()

:

»

(1)«

» :

» :

(2)«

(3)«

»

(4)«

.7 1994

1

:

-1

.188-187

-2

.188

-3

2008 23

-4

<http://www.amolltaqa.com/vb/archive/index.php/t-13258.htm>

“ ”

» :

(1) «..

(2) «

» “ ”

» :

(3) «

»

(4) «

2 ()

www.bac2univ.com/s=%D8%A7%

.161

.186 -1

-2

.45-44 -3

-4



-
-

»

«..

.63

:



.

“

”

.

.

.

.

(1) «

»

/

:

“ ”

.

.

»

“ ”

(*)

.

(1)«

()

.

.

“

”

.

.

:

-1

-

-

()

()

»

.

“ ”

_*

.86

-1

(1) «

" " .

...

:

()

" "

/ / :

()

...

» " "

(2) «

- " "

» :

-1

.20 2003

94

.17 1999

4 ()

-2

(1) «..

)

" " .(

)

- - (..

" "

" "

» :

" "

(2) «

» :

(3) «

.386 -1

-2

<http://www.m.ankido.us/news.php?action=vie&id=77>

.145 -3



()

" "

..» :

(1)«

" "

-

-

(2)«

» :"

"

" "

» :

(3)«

..

.133

-1

.150

-2

.149

. -3

()

" "

»

(1)«

)

" "

(

» :

(2)«

» :

(3)«

.159

-1

-2

<http://www.m.aukido.us/news.php?action=vie&id=77>

. . -3

:

» :

(1) «

%80

%20

» :

(2) «

" "

:

: **1-1**

" "

» :

(3) «

-1

<http://www.m.aukido.us/news.php?action=vie&id=77>

-2

<http://www.jonon.deeran.com/ahlam.htm>

.51-50

-3

()

» .

(1)«

» :

(2)«



» :

(1) «!

» :

" / "

(2) «

»

(3) «

.51 -1

.52 -2

2005 20

-3

<http://www.midouza.org/md/>



»

(1)«

:(*)

-2-1

" "

/

»

(...)

2005 20

-1

<http://www.midouza.org/md/>

)

" " " " -*

:

.(...)

(

.2009

(1)«

. /

.

” ”

” ”

”

»: ”

. ..

. ..

.. ()

.(2)«

-

-

” ”

1 (.. ..) -1

.115-114 2007

.1995/08/20 ” ” -2

:

»

(1)«

» :

" / "

(2)«

»

(3)«

» :"

"

..

(4)«!

..

" "

()

"

"

.49 1996

1

-1

.189

-2

.112

-3

.198-197

-4

:



. ..)) : » :

.. . ..

.⁽¹⁾«(!

.
" "

()

)) .. » :

. . ((

.⁽²⁾«!

()

.335 -1

.126 . -2



" "

» : " "

(1) «

.

.

.

" "

()

» :

.

.

(1)

:

-2

" "

/

/

:

:

/

-1-2

" " »

»

(2) «

" "

(3) «

.17

-1

" "

-2

.33 2006

.184 1999

2

-3



()

" "

()

" ()

" " " "

"

/

/

" "

/

)

" "

"

(

"

:



"

"

:

» :

:

..

.

-

..

..

-

..

..

.

.

.

(1) «!...

:

-

.

.

"

"

.

"

"

"

"

()

.

(Philippe Hamon) " "

=) (+ =)

(-

»

/

()

(1)«

()

»

"

"

.

(2)«

"

"

"

"

»

2

-1

.14 2000

:

"

"

-2

2004 15

<http://www.saidbengrad.free>

:

(1)«

“ ” “ ” “ ” “ ”

: » :

(2)«..

..

.

(())

..

..

» :

..

(())

(())

..

(())

(3)«

..

“ ”

.235

-1

.125

-2

.126-125

. -3

» ()

(1)«

» ()

(2)«

.

" " /

" "

» : " / "

.

(3)«

/ " / "

()

/

2003

" " -1

<http://www.unecma.net>

2005 20

-2

<http://www.midouza.org/md/>

.95 -3

(1) « »

" " /

/

» :

(2) «! ..

" " /

" " /

" " / " ()

» :

(3) «

" / "

) : (()) » :

((! ..

.63

-1

.34

-2

:



-

-

"

"

()

()

.

.

:



.

-

-

.

/

"

"

/

"

.

.

» :"

(1) «!



.200

-1



“ ”

»

/

“

”

/

/

- -

(1) «

/

» :

()

:

(1) «

» :

(2) « !

()

()

" " /

- -

:

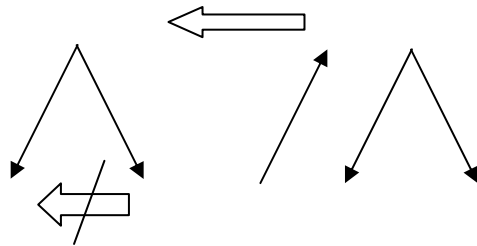

- " "

-

/

:

:

.23 -1

.98 -2



»

:

(1)«

/

"

"

» :

.

()

-

()

-

(2)«

"

"

/

.213

-1

1

:

-2

.41 2004

: / -2-2

" "

.

»

" " " "

" "

.

(1)« (co-auteur)

- " - "

- - .

(/)

» " "

(2)«

"

.

" " " "

" "

" "

: -1

2007 28

<http://www.saidbengrad.free.fr>

15 : " " -2

<http://www.saidbengrad.free> 2004

:



.. » :

(1) « ..

..

» :

" "

(2) «

" "

" "

»

(3) «

" "

»

.61 -1

. . . -2

-3

.139



(1) «

:

“ ”

» :

...

(2) «

“ ”

()

()

“ ”

» :

(3) «

.122

-1

.20-19

-2

.262

-3

» :

(1) «

» " "

" "

(2) «

: :

»

(3) « /

.163 -1

2007 28 : -2

. <http://www.saidbengrad.free.fr>

.70 " " -3

:

" / "

.

/

..»

/

(1)«

» :

.

(2)«

()

" "

.

"

"

"

"

"

"

» :

.

(3)«

.135

"

" "

"

-1

.324

-2

2004 15

:

"

"

-3

<http://www.saidbengrad.free>

(1) « () »

" "

.

.

" "

.

.

" / "

.

» :

:

.

-

:

..

-

.

..

.

.

:

..

..

-

:

(2) «

..

-

2004 15

:

" "

-1

[.http://www.saidbengrad.free](http://www.saidbengrad.free)

.81-80

-2

:

" / "

" "

» :

(1)«

" / "

» " "

()

(2)«

" / "

» : .

.92

-1

.6

-2

.. . ..

!

:

..

(()) (()) ..

..⁽¹⁾«!

» " "

..⁽²⁾« .. (())

" " " "

» :

..

..⁽³⁾«

(/)

.96-95	-1
.95	. -2
.309 -308	. -3

:

" " " / "

» :

(())

.

!

..

(1)«

" / "

- -

»

(2)«

.

:

(3)«

»

" "

.309

-1

.25

" "

-2

.78

-3

» :

(())

(1)«

" "

»

(2)«

" / "

»

(3)«

/

»

	.83	-1
.51		-2
	.56-55	-3



(1)《

/

“ ” “ ” “ ”

》 :

(2)《

/

“ ”

》

.15 1999

4 ()

-1

.93

-2

:

(1)«

.
 " " " / "
)
 » : (

(2)«

(.68 2003) 104
 .83 -1
 -2

:



:

" "

. / = /

.

:



"

"

.

.

خاتمة

»

« " " :

()

·
: " " " " " »

: «⁽¹⁾

(...) » :

" : «⁽²⁾ "

:
... :
" " " "

.()

... :

:

-

.

-

.

-

.

.

/

/

:

-

.

-

.

.

) /

(

(/)

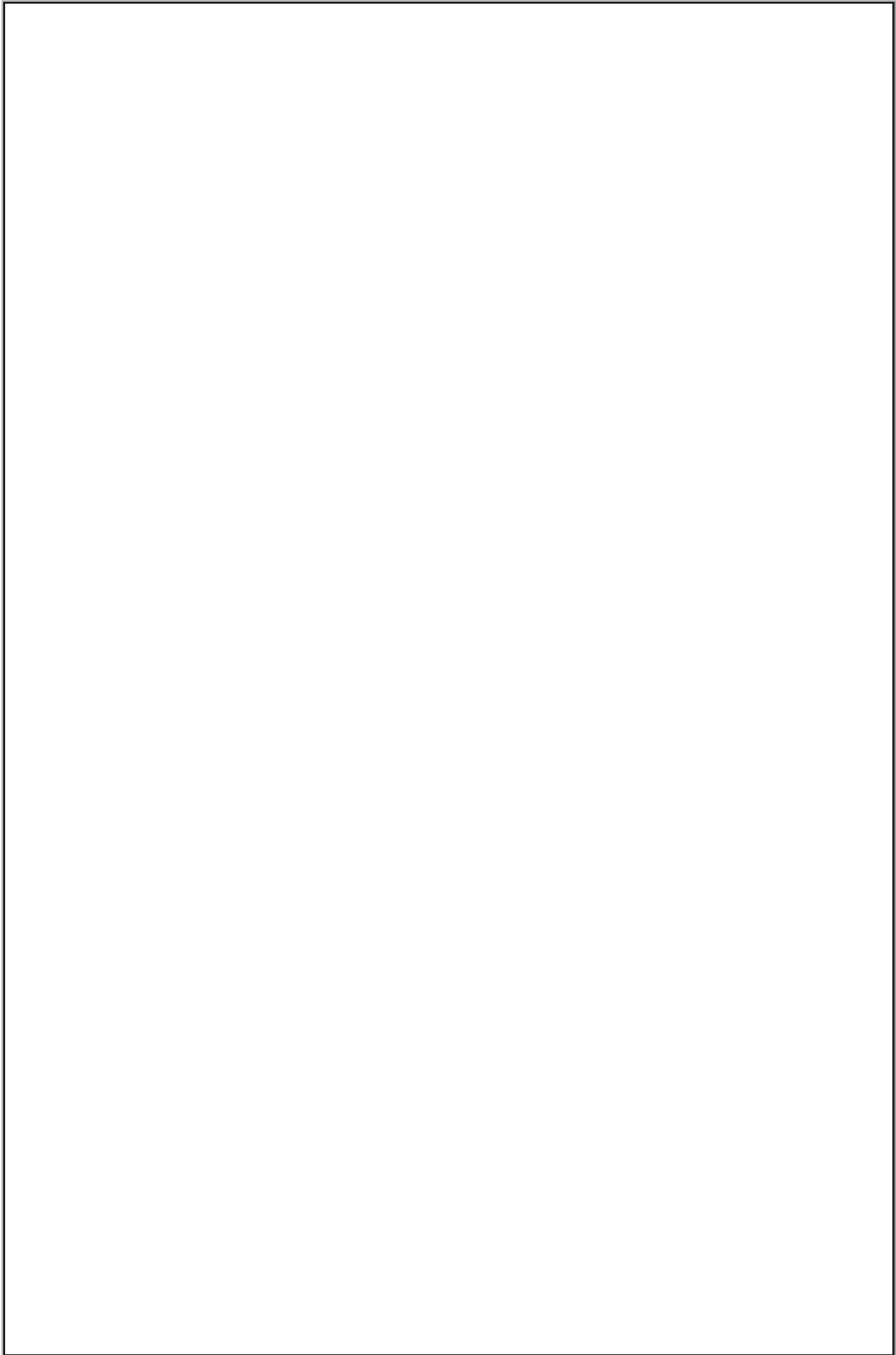

قائمة المصادر والمراجع

			:	
.2004	ANEP	18		-
.2007	-	16		-
-		2		-
				.2003
1	" "			-
		.1996		
	.1993	1		-
.				-
		.2006	-	
.1966		.		-
1				-
			.2008	
	:	:		-
			.1988	1
1	:			-
		.2000		
	1			-
			.2002	
1				-
		.2007		

قائمة المصادر والمراجع

..	..)	-
	.2007	1 (-
	2		-
		.2000	-
	:	:	-
		.1985	1
.	:		-
		.1986	-
.	:		-
		.1994	-
	1	:	-
		.1999 C.E.C	-
1	:		-
		.2002 C.E.C	-
	1		-
		.2004	-
2			-
		.2001	-
		-	-
		.2000	-
.			-
		.2005	-

قائمة المصادر والمراجع

	.			-
			.2007	
1	()		-
		.2008		
				-
			(Déconstruction)	
		.1985		1
	1			-
			.1996	
				-
.1995			" "	
.				-
		.2004		
				-
	.2004		1	
1				-
			.2002	
.2001				-
				-
			.2003	
	1			-
			.1999	
1	:			-
		.1994		

قائمة المصادر والمراجع

.2001	1			-
	:			-
			.1997	-
	.2004	CRA	1	-
1 ()				-
	.2006			-
.2005			1	-
	:			-
	.2004		1	-
2	:			-
		.1982 /		-
1				-
			.2007	-
		1 .		-
			.1997	-
.1997		2 .		-
.				-
		.2000	-	-

قائمة المصادر والمراجع

				-
	.1996		1	-
)		-
		.1993	1 (-
2				-
			.1999	-
	4 ()		-
			.1999	-
			:	-
)			-
			(-
	.2001	15		-
				-
3				-
			.2003	-
				-
		.2007	2	-
				-
		.2006		-
				-
.2004			1	-

قائمة المصادر والمراجع

"	:	-
99		.2003
		-
	.2005	-
)	:	-
	.2004	(2002 82
" "	"	-
		"
	.2007	-
		-
	.2006	-
		.2006
		-
	.2003	3
)		-
	(
	.2003	104

				-
	.2004			-
	"	"		-
114			.1997	-
				-
	.2001			-
	3			-
				.2003
			.	-
		.2003	94	-
				-
	.2005			-
	"	"		-
			"	"
			.2003	104
				-
	.2003	99		-

:

" "

.2009

" "

.2006

:

:

.2003

:

.2005

.2000

.1997

- Daniel Berg, Violaine Géraud, Jean-Jacques Robieux, **Vocabulaire de l'analyse littéraire**, Edition mise à jour DUNOD, Paris, 1994

:

- Gérard Genette, **Figures I**, Editions du seuil, Paris, 1996.
- _____, **Palimpsestes, la littérature au second degré**, Edition du Seuil, Paris, 1982.
- _____, **Seuils**, Collection poétique, Seuil, Paris, Février 1987.
- Josette Rey-Debove, **le métalangage, étude linguistique du discours sur le langage**, collection l'ordre des mots, Le Robert, Paris, 1978.
- R. Jakobson, **Essais de linguistique générale**, Tome 1, les éditions de minuit, Paris, 1963.
- Roland Barthes, **Essais Critique**, Edition du seuil, Paris, 1964.
- _____, **La préparation du roman I et II cours et séminaires au collège de France (1978-1979 et 1979-1980)**, Présenté par : Nathalie Leger, Edition de Seuil, Paris, Novembre 2003.

:

1997

http://www.mosteghaneni.net/pogesdes.osp?sud1=3&re_id=8

[http : www.akhawia.net/archive/index.php/t-59129.html](http://www.akhawia.net/archive/index.php/t-59129.html)

06 1998

20

<http://www.midouza.org>

-
- 20،10 2005 :
- <http://www.jozoor.net/main/modules.phpname=News&File=article&sid=33>
- :" "
-
- 2004 15 <http://www.saidbengrad.free>
- ." "
-
- <http://www.diwanalarab.com> :
- <http://www.arabiancreativity.com/j-> :
- [hamdaoui2.htm](http://www.hamdaoui2.htm)
-
- 2003 386 :
- <http://www.awu-dam.org/Mokifadaby/386/mohf386-026.htm> :
- « »
- 2003 :
- <http://www.unecma.Net>
- 2008 23
- <http://www.amolltaqa.com/vb/archive/index.php/t-13258.htm>
-
- 2001 432
- <http://www.awu-dam.org> :
-
- <http://www.arabworldbooks.com/Readers2005/articles/language.htm> 2005
-
- <http://www.abdullah-ibrahim.com> :

-
- <http://m.ankido.us/news.php?action=view&id=77> 2007 25
- .2007 8 -
- http://www.doroob.com/?comments_popup=15354-7k :
- .2007 5 -
- <http://www.doroob.com> :
-
- <http://www.jonon.jeeran.com/ahlam.htm>
-
- <http://www.sudaneseonline.com>
- 62 -
- 2003
- <http://www.alohallab.inf/2008/kuwait08/kuwait-art20html2008>
- () -
- <http://www.membres.lycos.fr/abdjabri/n13-1998> 13
- [09omari.htm](#)
-) -
- www.bac2univ.com/?S=%D8%A7%2007 2007 2
- 06 :
- <http://www.arabrenewel.org/articles/4605/1/aINCE-CaBCEE-UCiCE-CaBECEE-2007>
- [aeAlaeCEaC/OYIE1html](#)
-
- 2008
- <http://www.tadwen.naql.maktoobblog.com/date/2008/01/-35k->

:	.2005	2004/2003	-
		http://www.awu-dam.org	
	:		-
28			
		http://www.saidbengrad.free.fr	2007
:	.		-
		http://www.alquma.net	

1

:

5 -1

7 -2

10Meta ➤

13 -3

18 -4

20 -5

:

27 :

31 -1

33 -2

34 -1-2

42 -2-2

50 " " : -3-2

51 -4-2

60 -5-2

75 :

78 -1

78() ➤

82() ➤

87 -1-1

87(/)	➤
92(/)	➤
96	-2-1
96(/)	➤
99(/)	➤
103	-2

:

119	:
125	-1
133	-1-1
143	-2-1
154	:
156	-1
161	-1-1
164	-2-1
169	-2
169 /	-1-2
177	➤
181 /	-2-2
185	➤
195	
200	